

ТЕНДЕРАЙЗЕР ДЛЯ М'ЯСА

ІНСТРУКЦІЯ З ЕКСПЛУАТАЦІЇ

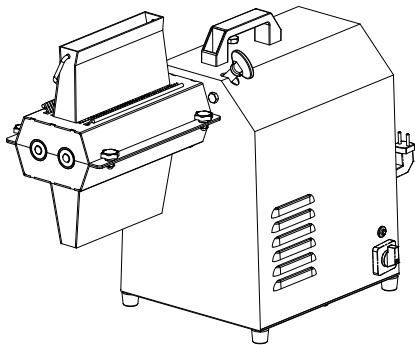

ЕЛЕКТРИЧНИЙ ТЕНДЕРАЙЗЕР ДЛЯ М'ЯСА СЕРІЇ ETS

ЗАХОДИ БЕЗПЕКИ

Неправильне використання цього обладнання може призвести до травм і пошкоджень. Будь ласка, уважно прочитайте інструкцію перед використанням обладнання для забезпечення безпеки

ВИРОБНИК НЕ НЕСЕ ВІДПОВІДАЛЬНОСТІ ЗА ПОШКОДЖЕННЯ, СПРИЧИНЕНІ НЕПРАВИЛЬНОЮ ЕКСПЛУАТАЦІЄЮ

1. Тримайте обладнання подалі від дітей.
2. Завжди надягайте рукавички перед очищенням лез.
3. Мережева вилка та мережевий кабель повинні бути перевірені на наявність пошкоджень. Забороняється експлуатувати електричний тендерайзер, якщо вилка або кабель пошкоджені. Розетки мають бути в межах доступності оператора для швидкого відключення у разі аварійної ситуації або під час очищення. Заміна мережевого кабелю, штекера або запобіжника повинна здійснюватися кваліфікованим інженером-електриком.
4. Ви повинні проводити очищення пристрою після кожного використання, щоб видалити жир та залишки продуктів. Будь ласка, надягайте рукавички перед очищенням.
5. Пристрій має бути встановлений на рівній, горизонтальній, нековзній та стійкій поверхні.
6. Товщина м'яса не повинна перевищувати розмір вхідного отвору пристрою.
7. Будь ласка, стежте за решітками, оскільки будь-яка їхня деформація вплине на роботу машини.

ОЧИСТКА

1. Ви повинні проводити очищення пристрою перед першим використанням, а також на початку кожного дня.
2. Чищення необхідно проводити щіткою та відповідним мийним розчином, схваленим для використання з обладнанням для переробки м'яса.
3. Промийте чистою теплою водою для видалення мийного розчину, масел, жирів та білків. Пристрій має бути сухим.
4. Переконайтеся, що всі деталі сухі перед зберіганням.
5. Щоразу відключайте машину від мережі перед очищенням (тільки для електричних машин).

Нижче наведено кроки для розбирання машини:
Зніміть решітки, відкрутіть 4 гвинти, зніміть 2 ряди ножів, очистьте всі деталі.

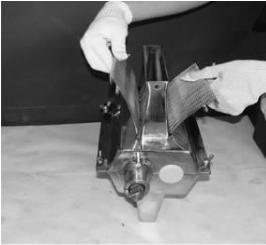

1

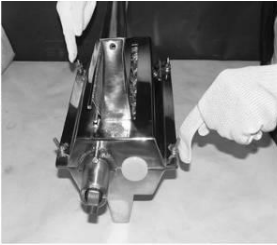

2

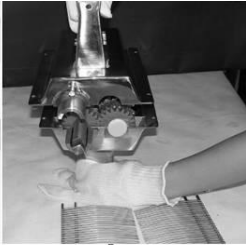

3



4

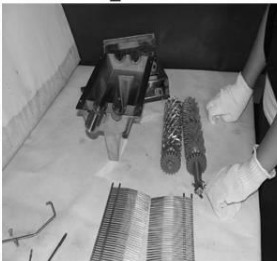

5

При збиранні машини не забудьте встановити білі нейлонові шайби на леза.
Просимо Вас звертати особливу увагу на послідовність їх встановлення

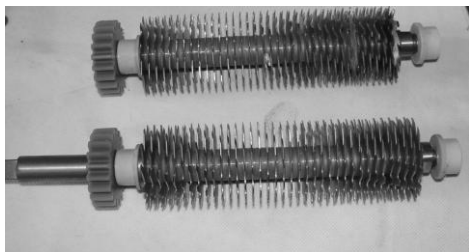

ЗБІРКА

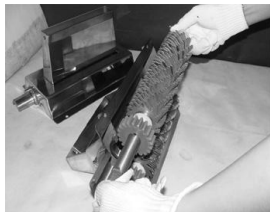

1

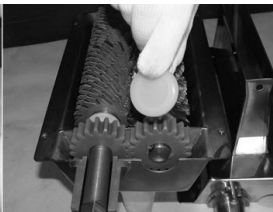

2

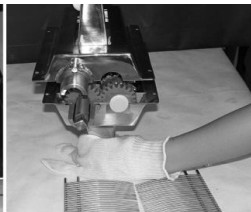

3

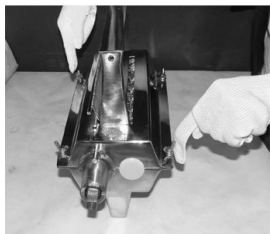

4

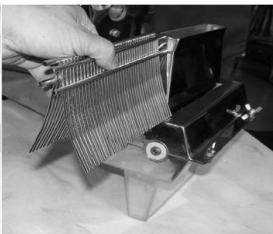

5

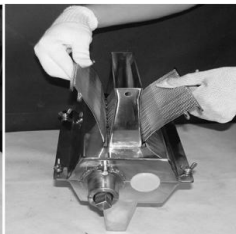

6

Як він встановлюється?

Встановіть пристрій на опору, прикрутіть гвинтами, скористайтесь ними для фіксації його на столі.



Як він працює?

Покладіть м'ясо у вхідний отвір, повертайте рукоятку приладу.



ВСТАНОВЛЕННЯ ТА ВИКОРИСТАННЯ ЕЛЕКТРИЧНОГО ТЕНДЕРАЙЗЕРА

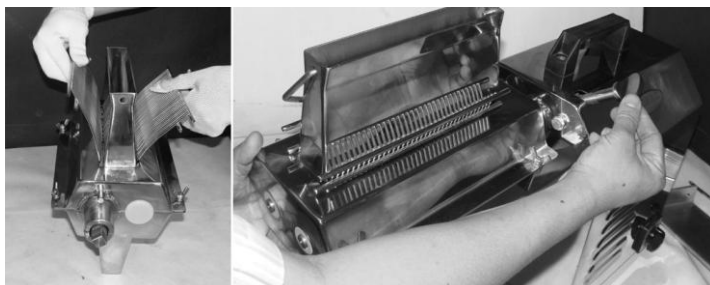

По-перше, надягніть рукавички. З'єднайте пристрій з приводом і прикрутіть гайкою. Увімкніть, вставте м'ясо у вхідний отвір.

ТЕХНІЧНІ ПАРАМЕТРИ МОЖУТЬ БУТИ ЗМІНЕНІ БЕЗ
ПОПЕРЕДНЬОГО ПОВІДОМЛЕННЯ.

УСУНЕННЯ НЕСПРАВНОСТЕЙ

1. Якщо м'ясо на виході виходить сильно зім'ятим:

Перевірте	Рішення
Фіксувальна гайка розхиталася	Затягніть фіксувальну гайку рукою
Пластина не заблокована	Помийте ножі
Ножі затупилися	Замініть ножі
Леза укомплектовані неправильно	Укомплектуйте леза правильно

2. Якщо пристрій видає звуки шкрябання та скрежету

Перевірте	Рішення
Фіксувальна гайка затягнута занадто сильно	Трохи послабте фіксувальну гайку

3. Якщо шнек не обертається - вимкніть прилад для запобігання перегріву

Перевірте	Рішення
Застрягла кістка або чужорідний предмет	Вимкніть прилад та витягніть чужорідний предмет

ТЕХНІЧНЕ ОБСЛУГОВУВАННЯ

1. Використовуйте пристрій суворо відповідно до інструкцій з експлуатації. Це дозволить значно продовжити термін його служби.

ВИРОБНИК НЕ НЕСЕ ВІДПОВІДАЛЬНОСТІ ЗА ПОШКОДЖЕННЯ, СПРИЧИНЕНІ НЕПРАВИЛЬНОЮ ЕКСПЛУАТАЦІЄЮ.

2. ЦЕ ОБЛАДНАННЯ СЛІД ЗБЕРІГАТИ В ЧИСТОМУ ТА СУХОМУ МІСЦІ, НЕ ПІДДАВАЙТЕ ДАНЕ ОБЛАДНАННЯ ВПЛИВУ ДОЩУ АБО ВОЛОГИ.

ТЕХНІЧНІ ПАРАМЕТРИ

Модель	Розмір вхідного отвору (дюйми)	Кількість ножів	Габарити (см)	Вага брутто (кг)
Серія TS				
TS737	7	37	33x18.5x29	6.8
TS720	7	20	33x18.5x29	5.5
TS714	7	14	33x18.5x29	4.8
TS527	5	27	28x16.8x23.5	5.1
TS515	5	15	28x16.8x23.5	4.5
TS511	5	11	28x16.8x23.5	4.1
Серія MTS				
MTS737	7	37	33x18.5x29	6.8
MTS720	7	20	33x18.5x29	5.5
MTS714	7	14	33x18.5x29	4.8
MTS527	5	27	28x16.8x23.5	5.1
MTS515	5	15	28x16.8x23.5	4.5
MTS511	5	11	28x16.8x23.5	4.1
Серія ETS				
ETS737	7	37	51X25X40	24.6
ETS720	7	20	51X25X40	25
ETS714	7	14	51X25X40	24.5
ETS527	5	27	51X25X40	24.5
ETS515	5	15	51X25X40	23
ETS511	5	11	51X25X40	22.5