

LUXOR

D O U B L E

sagI



# DOUBLE RANGE

## DIE UNVERMEIDLICHE EVOLUTION: LUXOR WIRD DOUBLE

Das attraktive Design und die einzigartige Vielseitigkeit machen sie besonders und einzigartig im Bereich der vertikalen Kühlvitrinen.

In zwei Ausführungen erhältlich: **free-standing** und **built-in**, die die neuen Einrichtungs- und Konsumanforderungen bestens erfüllen.

Dank des Ausstellungsraums, der komplett aus gehärtetem Glas und an der Außenseite mit einem Siebdruck versehen ist, dem innovativen Haltesystem für die Glasböden sowie der LED-Beleuchtung ist Luxor Double der Ausdruck von Licht und maximaler Sichtbarkeit des Inhalts. Die raffinierte Struktur und die meisterhaft berechneten Maße ermöglichen die Ausstellung ganz ohne Einschränkungen, da der verfügbare Platz vervielfacht wurde!

Das pneumatischen Klappöffnungssystem Softmotion der Türen aus gehärtetem Glas vermindert den Energieverbrauch, erhöht zugleich die Flexibilität beim Gebrauch und setzt den Inhalt perfekt in Szene.

## DIE AUSSTELLUNG PASST SICH AN JEDEN BEDARF AN

## НЕИЗБЕЖНАЯ ЭВОЛЮЦИЯ: LUXOR СТАНОВИТСЯ DOUBLE

Привлекательный дизайн и необыкновенная универсальность делают вертикальную холодильную витрину интересной для самого широкого круга клиентов, уникальной и передовой в своем классе.

Витрина, поставляемая в двух моделях, напольной free – standing и встроенной built in, с элегантностью отвечает новым требованиям интерьера и потребления.

Благодаря экспозиционному отсеку, полностью изготовленному из закаленного стеклопакета и сериграфированной наружной поверхностью, инновационной системе поддержки полок и светодиодной подсветке, витрина Luxor Double становится источником освещения и максимальной видимости содержимого. Искусно разработанная изысканная конструкция и размеры, позволяют выставлять продукты, увеличивая свободное пространство! Система пневматического открытия Softmotion с опрокидыванием створок из закаленного стеклопакета сокращает потребление электроэнергии, увеличивая гибкость применения, и улучшая демонстрацию продуктов.

## ЭКСПОЗИЦИЯ, УДОВЛЕТВОРЯЮЩАЯ ЛЮБЫЕ ТРЕБОВАНИЯ



reddot design award  
honourable mention 2012



AEG

# LUXOR

D O U B L E  
f r e e - s t a n d i n g



Design by  
MASSIMOMUSSAPPI



- Ausstellungsraum aus gehärtetem Glas mit LED-Beleuchtung. Untere Struktur aus Spezialstahl, an dem man keine Fingerabdrücke sieht, und mit „unsichtbaren“ schwenkbaren Rädern
- Экспозиционный отсек полностью выполнен из закаленного стекла со светодиодным освещением; нижняя часть конструкции изготовлена из особенной стали с защитой от следов пальцев, оборудована пируэтными “невидимыми” колесами



- Bedienfeld aus schwarzem Glas mit berührungsempfindlichen Tasten und HACCP-Alarmen.
- Стеклопанель управления черного цвета с емкостными кнопками и системой управления безопасностью пищевых продуктов HACCP

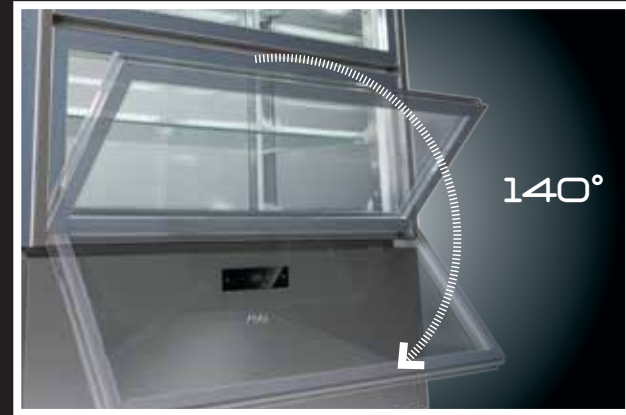

- Die Türen sind mit pneumatischen Klappöffnungssystem Softmotion versehen
- Система пневматического открытия Softmotion с опрокидыванием створок

SIDE A

SIDE B



- Design für maximale Flexibilität bei der Ausstellung: Double **Side** Double **Face**
- Дизайн разработан с учетом максимальной гибкости выставления продуктов: Double **Side** Double **Face**



# LUXOR

## DOUBLE

built-in



### ELEGANZ NACH MASS

Luxor Double built-in wurde mit dem Ziel entwickelt, eine einzigartige und stilvolle Einrichtung in jedem Ambiente zu ermöglichen. Die Einbaumodule bieten maximale Vielseitigkeit bei der Raumplanung. Die Eigenschaften der Reihe Luxor Double sowie die besondere Auslegung des unteren Raums ermöglichen die vollständige Personalisierung der einzelnen Modelle.

### ЭЛЕГАНТНОСТЬ НА ЗАКАЗ

Витрина Luxor Double built-in произведена для уникальной и стильной мебелировки любого помещения. Встраиваемые блоки предоставляют максимальное разнообразие в разработке проекта любого заведения. Характеристики ассортимента Luxor Double, соединенные с особым проектом нижнего отсека, позволяют отдельным моделям быть собранными по индивидуальному заказу клиента.

\* Foto mit den Modellen KP12Q1R und KP12Q2R  
На фото модели KP12Q1R и KP12Q2R







- Der Ausstellungsraum aus gehärtetem Glas und die LED-Beleuchtung sorgen für völlige Transparenz und eine uneingeschränkte Sichtbarkeit des Produktes auch von oben
- Экспозиционный отсек полностью выполнен из закаленного стекла со светодиодным освещением; полная прозрачность и видимость продукта даже сверху



- Die Türen sind mit dem pneumatischen Klappöffnungssystem Softmotion versehen
- Система пневматического открытия Softmotion с опрокидыванием створок



- Bedienfeld aus schwarzem Glas mit berührungsempfindlichen Tasten und HACCP-Alarmen
- Стеклопанель управления черного цвета с емкостными кнопками и системой управления безопасностью пищевых продуктов HACCP



- Untere Einbaustruktur (für die Modelle...M in der technischen Dokumentation nachlesen). Die FüÙe sind höhenverstellbar
- Нижняя встраиваемая структура (для моделей ...М см. техническую документацию); регулируемые по высоте ножки

# DOUBLE

free-standing

	KP12Q	KP12Q2	KP12Q1	KD12Q2	KD12Q1	KC12Q2	KC12Q1
	+2 / +10	+2 / +10	+2 / +10	-20 / +5	-20 / +5	+14 / +16	+14 / +16
	+30	+30	+30	+30	+30	+30	+30
	70	70	70	60÷35	60÷35	40÷44	40÷44
	<b>A</b> mit Luft • воздухом	<b>A</b> mit Luft • воздухом	<b>A</b> mit Luft • воздухом	<b>A</b> mit Warmgas • горячим газом	<b>A</b> mit Warmgas • горячим газом	<b>A</b> mit Luft • воздухом	<b>A</b> mit Luft • воздухом
	n° 6 cm 41 x 107	n° 4 cm 41 x 107	n° 2 cm 41 x 107	n° 4 cm 41 x 107	n° 2 cm 41 x 107	n° 4 cm 41 x 107	n° 2 cm 41 x 107
	•	•	•	•	•	•	•
	811	536	255	536	255	536	255
	320/355	260/292	195/220	275/307	250/269	260/292	195/220
	1120	1120	1120	1800	1800	1120	1120

Kühlmittel: R404A. Belastungsfähigkeit des einzelnen Glasbodens: bis 20 kg

Охлаждающая жидкость: R404A. Возможность нагрузки на каждую стеклянную полку до 20 кг

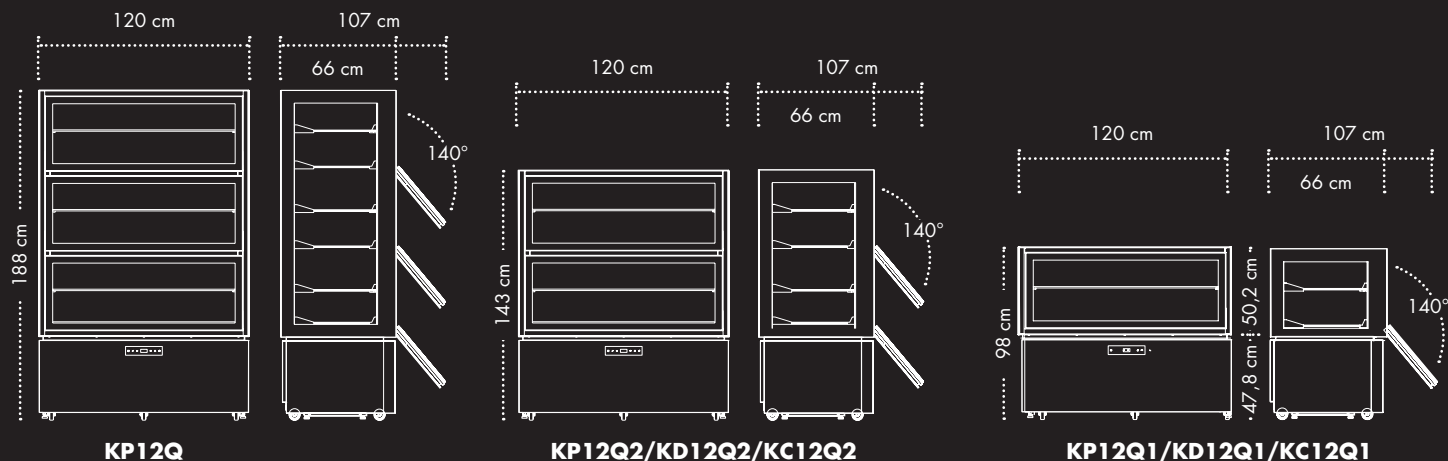

# SPECIFICATIONS

built-in

	KP12Q1M	KP12Q2M	KD12Q1M	KD12Q2M	KC12Q1M	KC12Q2M	KP12Q1R	KP12Q2R
	+2 / +10	+2 / +10	-20 / +5	-20 / +5	+14 / +16	+14 / +16	+2 / +10	+2 / +10
	+30	+30	+30	+30	+30	+30	+30	+30
	70	70	60÷35	60÷35	40÷44	40÷44	70	70
	<b>A</b> mit Luft • воздухом	<b>A</b> mit Luft • воздухом	<b>A</b> mit Warmgas • горячим газом	<b>A</b> mit Warmgas • горячим газом	<b>A</b> mit Luft • воздухом	<b>A</b> mit Luft • воздухом	<b>A</b> mit Luft • воздухом	<b>A</b> mit Luft • воздухом
	n° 2 cm 41 x 107	n° 4 cm 41 x 107	n° 2 cm 41 x 107	n° 4 cm 41 x 107	n° 2 cm 41 x 107	n° 4 cm 41 x 107	n° 2 cm 41 x 107	n° 4 cm 41 x 107
	•	•	•	•	•	•	-	-
	255	536	255	536	255	536	255	536
	215/237	275/307	270/289	300/322	215/237	275/307	200/222	230/255
	1120	1120	1800	1800	1120	1120	1125*	1125*

\* Kühlleistung, wenn mit Saggi Fernkühlaggregat, Mod. GRKP12 verbunden  
Kühlmittel: R404A. Belastungsfähigkeit des einzelnen Glasbodens: bis 20 kg. Für die Modelle built-in: Werden mehrere Produkte nebeneinander gestellt, so wenden Sie sich bitte an den Hersteller.

\* Охлаждающая способность, если подключен к дистанционному устройству sagi GRKP12  
Охлаждающая жидкость: R404A. Возможность нагрузки на каждую стеклянную полку до 20 кг. Во встраиваемых моделях built-in: в случае сближения изделий рекомендуется обратиться к изготовителю.

Modelle...M: Für die Realisierung der Paneele wenden Sie sich an den Hersteller oder laden Sie die technischen Dokumente auf [www.sagispa.it](http://www.sagispa.it) herunter  
Модели ... M: в отношении производства панелей обращаться к производителю или скачать техническую документацию на [www.sagispa.it](http://www.sagispa.it)

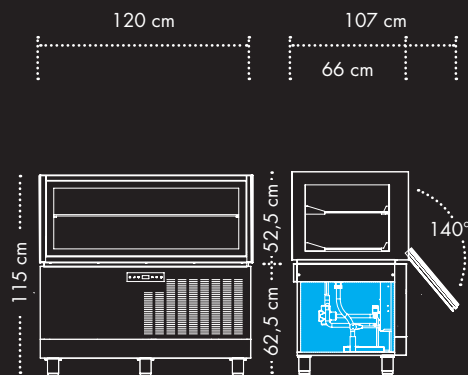

KP12Q1M/KD12Q1M/KP12Q1R/KC12Q1M

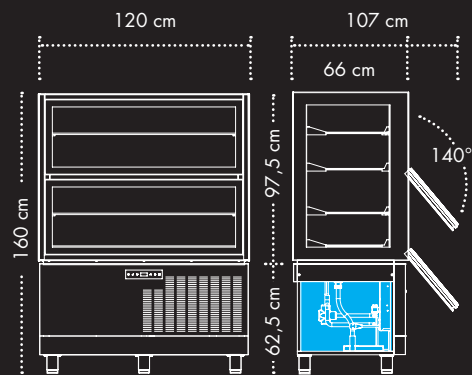

KP12Q2M/KD12Q2M/KP12Q2R/KC12Q2M



# SAGI

A Marmon  
Berkshire Hathaway Company

**Sagi SpA con socio unico**

Zona Industriale Campolungo 79/81

63100 Ascoli Piceno - Italy

Tel. +39 0736 22601 - Fax +39 0736 226065

marketing@sagispa.it - www.sagispa.it

Der Hersteller behält sich das Recht vor, das Produkt und das Design ohne Vorankündigung technisch zu ändern.  
Изготовитель оставляет за собой право без предварительного предупреждения вносить в изделие технические и дизайнерские изменения

cpvcd.it (12/16) 7Y20063